

OFFICE SEATING HANDBOOK

①



Assembly Steps, Montage stappen, Montageschritte, Montage du produit :









Step 1

- E** Assemble the Mechanism C to the Seat B with 4 bolts I and wrench K
- NL** Monteer het mechaniek C aan de zitting B met de 4 bouten I en de inbussleutel K
- D** Montieren Sie die Mechanik C an dem Sitz B mit den 4 Schrauben I und dem Inbusschlüssel K
- FR** Assemblez le mécanisme C au siège B avec 4 boulons I et clé K

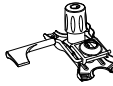
Step 2

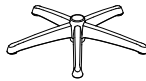
- E** Assemble the Backrest A to the Seat B with the 4 bolts H and wrench K
- NL** Monteer de rug A aan de zitting B met 4 bouten H met de inbussleutel K
- D** Montieren Sie den Rücken A am Sitz B mit 4 Schrauben H und dem Inbusschlüssel K
- FR** Assemblez le dossier A au siège B avec les 4 boulons H et la clé K

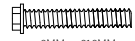
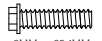
COMPONENTS

A  1PCS	B  1PCS	C  1PCS
D  1PCS	E  1PCS	F  5PCS
G  1SET	H  4PCS	I  4PCS
J  6PCS	K  1PCS	

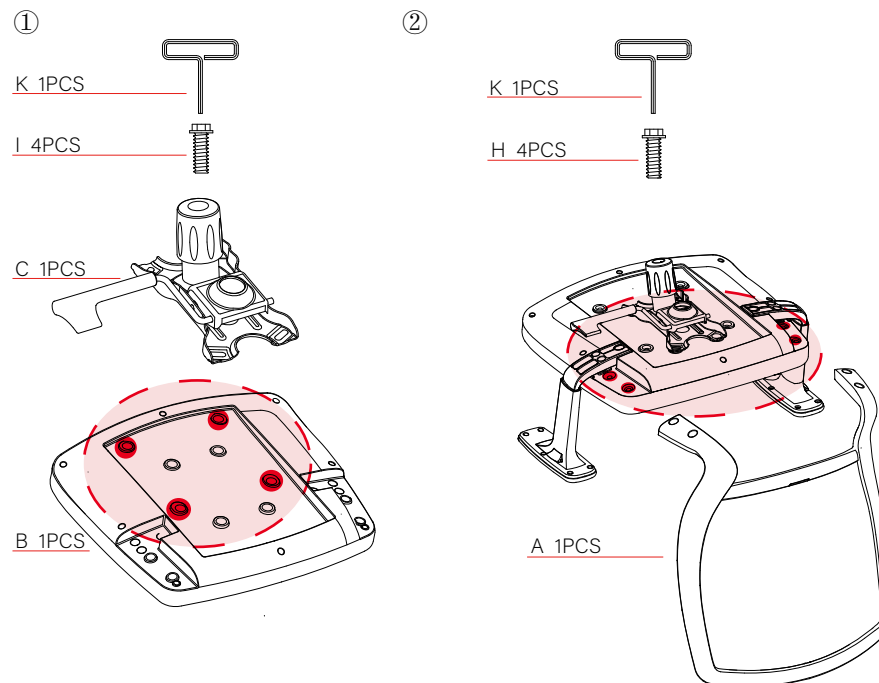

Assembly Steps, Montage stappen, Montageschritte, Montage du produit :

Step 3

- E** Assemble the armrest G to the seat B with the 6 bolts J and wrench K
- NL** Monteer de armléuningen G aan de zitting B met de 6 bouten J en de inbus-sleutel K
- D** Montieren Sie die Armlehne G am Sitz B mit den 6 Schrauben J und dem Imbusschlüssel K
- FR** Assemblez l'accoudoir G au siège B avec les 6 boulons J et la clé K

Step 4

- E** Insert the castor F, gas lift D into the base E, and put the chair top part on the gas lift D
- NL** Druk de wieltjes F in het voetenkruis E. Laat daarna de gaslift D in het voetenkruis zakken en zet het bovenste van de stoel op de gaslift D.
- D** Drücken Sie die Räder F ins Fußkreuz E. Lassen Sie danach den Gasaufzug D in das Fußkreuz hinab und setzen Sie den oberen Teil des Stuhls auf den Gasaufzug D.
- FR** Insérez la roulette F, le vérin à gaz D dans la base E, et placez la partie supérieure de la chaise sur le vérin à gaz D

③

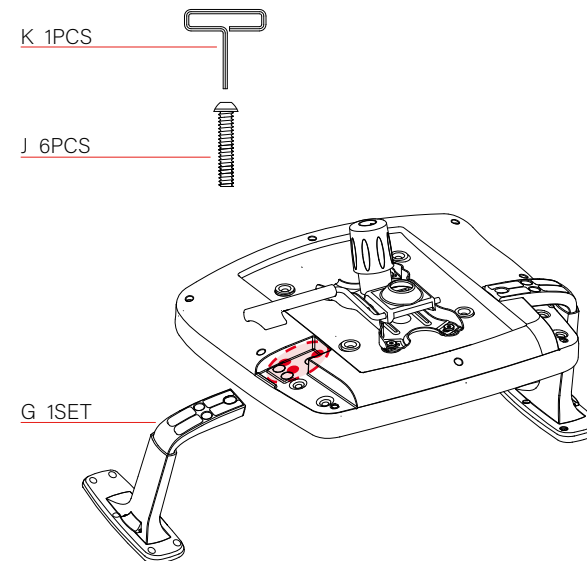

④

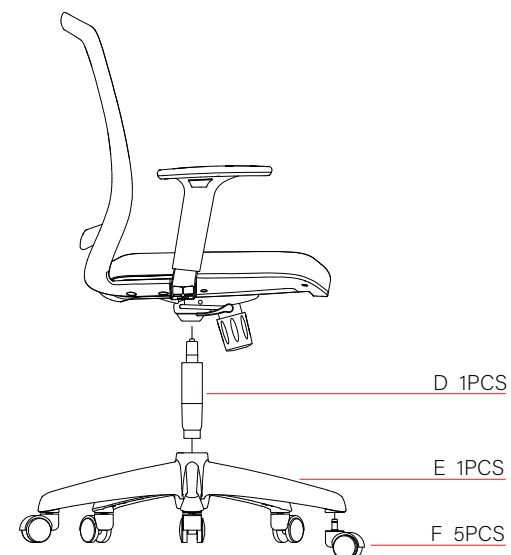

User manual, Gebruiksaanwijzing, Gebrauchsanweisung, Mode d'emploi

- E** By turning the big knob you can adjust the tension of the backrest when it is not locked in a fixed position.
- NL** Door het draaien aan de grote knop kunt u de tegendruk van de rugleuning instellen als deze niet is vastgezet.
- D** Indem Sie an dem großer Knopf drehen, können Sie den Gegendruck der Rückenlehne einstellen wenn diese nicht festgestellt ist.
- FR** En tournant le grand bouton, vous pouvez régler la tension du dossier lorsqu'il n'est pas verrouillé dans une position fixe.

- E** The handle at the right side can also control the tilting. Pull the handle out to unlock, push it in to lock. It locks only at the original position.
- NL** De hendel aan de rechter kant kan ook de hellingshoek van de rugleuning bedienen. Als u de hendel uittrekt zit de rugleuning los, bij indrukken weer vast. De rugleuning kan alleen in de originele stand worden vastgezet.
- D** Der Hebel an der rechten Seite kann auch die Neigung der Rückenlehne bedienen. Wenn Sie den Hebel hinaus ziehen ist die Rückenlehne los, beim Eindrücken wieder fest. Die Rückenlehne kann nur im originalen Stand festgestellt werden.
- FR** La poignée du côté droit peut également contrôler l'inclinaison. Tirez la poignée pour la déverrouiller, poussez-la pour la verrouiller. Elle ne se verrouille qu'à la position initiale.

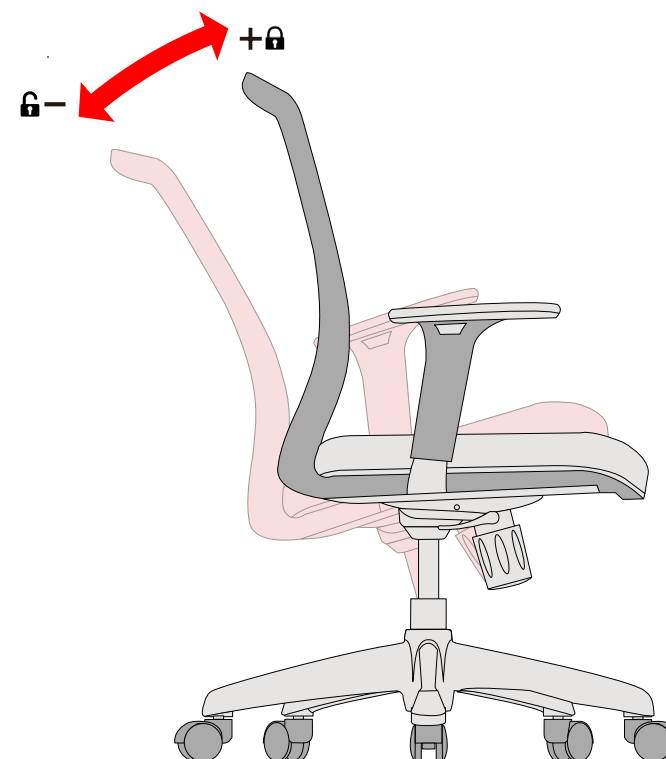
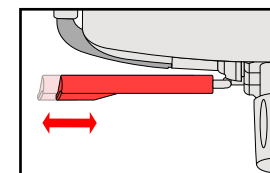
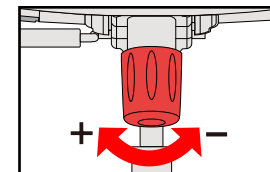

User manual, Gebruiksaanwijzing, Gebrauchsanweisung, Mode d'emploi

- E** Use the handle to adjust the seat height
- NL** Met de hendel kunt u de zithoogte instellen
- D** Mit diese Hebel können Sie die Sitzhöhe einstellen
- FR** Utiliser la poignée pour régler la hauteur du siège

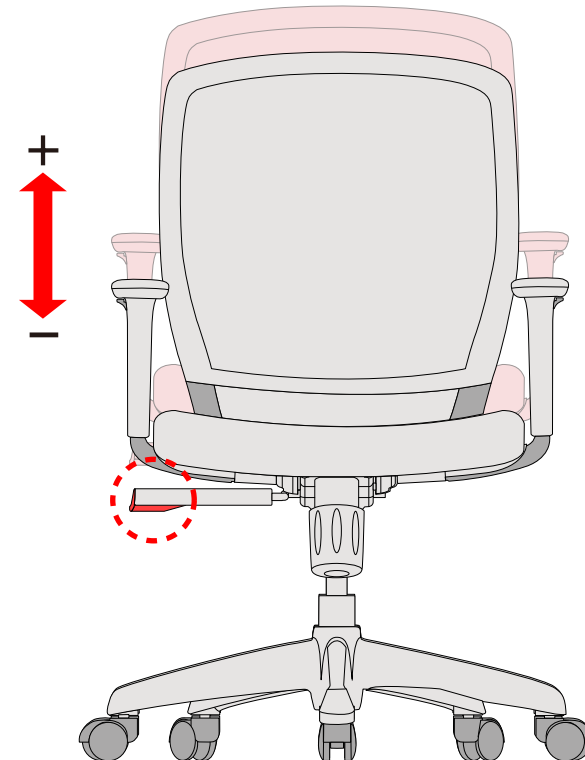
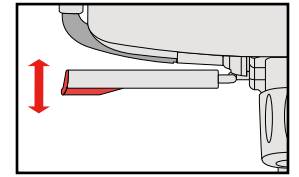

User manual, Gebruiksaanwijzing, Gebrauchsanweisung, Mode d'emploi

- E** Press the armrest button, and move the armrest to adjust the height (up/down)
- NL** Druk het knopje op de armleuning om deze in hoogte te verstellen.
- D** Drücken Sie den Knopf auf der Armlehne um diese in der Höhe zu verstellen.
- FR** Appuyez sur le bouton de l'accoudoir, et déplacez l'accoudoir pour régler la hauteur (haut/bas)

